

Instrukcja obsługi

Instrukcja dla użytkownika i instalatora

HAVA 300V/400V/600V

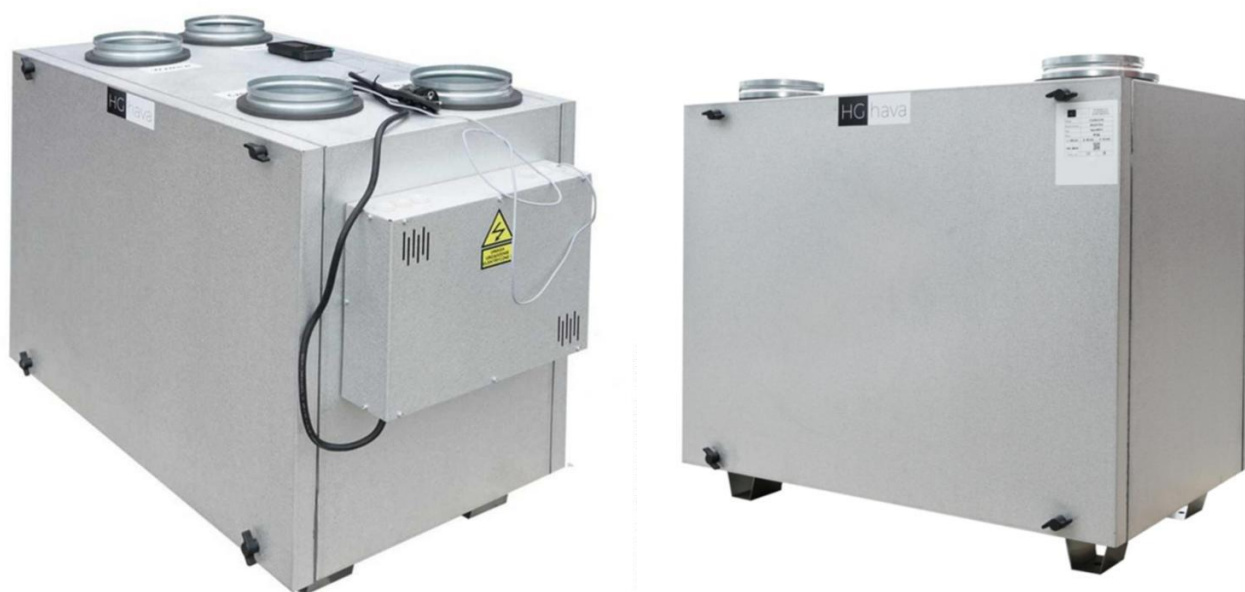

Niniejsza dokumentacja winna być przechowywana u użytkownika!

W przypadku niestosowania warunków podanych w dokumentacji wygasa prawo gwarancji. Firma HG Hava Sp. z o.o. nie ponosi odpowiedzialności za skutki niezgodnego z przeznaczeniem zastosowania urządzenia.



SPIS TREŚCI

1. ZASADY BEZPIECZEŃSTWA	3
2. INFORMACJE OGÓLNE	3
3. PARAMETRY TECHNICZNE I ETYKIETY ENERGETYCZNE	3
4. BUDOWA I ZASADA DZIAŁANIA REKUPERATORA.....	6
5. WYMIARY.....	7
6. TRANSPORT I PRZECHOWYWANIE.....	8
7. MONTAŻ URZĄDZENIA	9
8. EKSPLOATACJA URZĄDZENIA.....	10
9. DEMONTAŻ I UTYLIZACJA	11
10. GWARANCJA, KARTA GWARANCYJNA, KARTA ZGŁOSZENIAAWARII.....	12
11. PROTOKÓŁ URUCHOMIENIA URZĄDZENIA.....	16
12. DEKLARACJA ZGODNOŚCI	18

1. ZASADY BEZPIECZEŃSTWA

- Przed przystąpieniem do jakichkolwiek czynności eksploatacyjnych i prac montażowych należy dokładnie zapoznać się z treścią niniejszej dokumentacji.
- Niestosowanie się do zaleceń i ostrzeżeń, zamieszczonych w dokumentacji, może spowodować poważne obrażenia ciała lub uszkodzenie mienia.
- Dokumentację należy zachować i przechowywać przez cały okres eksploatacji urządzenia
- Instalacja, rozruch i eksploatacja urządzenia muszą być przeprowadzane przez personel posiadający stosowne uprawnienia wymagane aktualnymi przepisami.
- Producent nie ponosi odpowiedzialności za samowolne dokonywanie modyfikacji urządzenia (elektrycznych i mechanicznych), jest to powodem unieważnienia gwarancji.
- Przed przystąpieniem do prac montażowych należy odłączyć urządzenie od zasilania elektrycznego.
- Zabrania się stosowania urządzenia do wentylacji pomieszczeń o wysokim stopniu zabrudzenia powietrza, zanieczyszczonego toksycznymi i/lub żrącymi substancjami.
- Zabrania się obsługi urządzenia przez dzieci.
- Należy upewnić się, czy napięcie zasilające w sieci jest zgodne z danymi umieszczonym na tabliczce znamionowej urządzenia. Dopuszczalne odchyłki wynoszą: napięcie zasilające: +/-6%, częstotliwość: +/-2%.
- Zabrania się otwierania urządzenia podczas pracy.
- Nie dotykać urządzenia mokrymi rękami.
- Urządzenie musi być uziemione.
- W urządzeniu występują ruchome części (np. wirnik wentylatora). Kontakt z nimi może spowodować okaleczenia lub poważne obrażenia. Do czynności serwisowych można przystępować dopiero po ich całkowitym zatrzymaniu.
- W urządzeniu występują części, których temperatura powierzchni może być wysoka (np. grzałki, obudowa silnika). Bezpośredni kontakt z nimi może spowodować oparzenia bądź inne obrażenia.
- W urządzeniu występują ostre krawędzie (np. lamele wymienników). Kontakt z nimi może spowodować okaleczenia.
- Nie blokować przewodów wentylacyjnych podczas pracy urządzenia

2. INFORMACJE OGÓLNE

Rekuperator jest urządzeniem wentylacyjnym z odzyskiem ciepła przeznaczonym do stosowania w wentylacji domów, mieszkań oraz w budynkach przeznaczonych na stały pobyt ludzi (np. biura, budynki użyteczności publicznej). Konstrukcja wymiennika przeciwprądowego umożliwia pozyskanie energii cieplnej z powietrza wywiewnego do ogrzania powietrza nawiewanego z zewnątrz. Centralę wentylacyjną wyposażono w energooszczędne wentylatory EC, wymiennik przeciwprądowy, filtry, sterowanie. Opcjonalnie urządzenie można doposażyć w nagrzewnicę elektryczną wstępną lub wtórną.

Rekuperator przeznaczony jest do pracy w pomieszczeniu technicznym wewnątrz budynku (np. poddasze, strych, piwnica), nieprzeznaczonym do stałego przebywania ludzi. Temperatura w pomieszczeniu nie powinna spadać poniżej 7 ° C w ciągu całego roku. Urządzenie nie może być posadowione w pomieszczeniu o wysokiej wilgotności względnej powietrza. Zaleca się umiejscowienie urządzenia w pomieszczeniu ogrzewanym. W pomieszczeniu należy zapewnić możliwość przyłączenia urządzenia do jednofazowej instalacji elektrycznej 230V 50 Hz, instalacji kanalizacyjnej celem odprowadzenia kondensatu oraz zapewnić swobodny dostęp do urządzenia celem zdemontowania płyty rewizyjnej i wymiany filtrów.

3. DANE TECHNICZNE URZĄDZENIA I ETYKIETY ENERGETYCZNE

DANE TECHNICZNE			
Model	HAVA 300V	HAVA 400V	HAVA 600V
Klasa energetyczna*	A	A	A
Rodzaj wymiennika ciepła	przeciwprądowy, tworzywowy		
Sprawność cieplna odzysku ciepła (max)	Powyżej 90%		
Maksymalne natężenie przepływu powietrza (100 Pa)	325 m ³ /h	400 m ³ /h	600 m ³ /h

DTR/HG/001/V1

Maksymalne ciśnienie	600 Pa	700 Pa	850 Pa
Napięcie zasilania	230V 50Hz		
Pobór mocy urządzenia (bez nagrzewnicy)	5 - 250 W		5 - 350 W
Nagrzewnica wstępna (opcjonalnie)	1,0 kW on-off		1,5 kW on-off
Średnica króćców	φ160		φ200
Klasa filtrów	F7 (ISO ePM10 ≥ 60%, nawiew) oraz G4 (ISO Coarse ≥ 70%, wywiew)		
Wymiary (wysokość/szerokość/głębokość)	790/990/555		790/970/755
Waga urządzenia (netto)	61 kg		86 kg
Obudowa	Metal, wełna mineralna 30 mm,		
Dostęp do filtrów	Obustronny (tył i przód)		
By-pass	Automatyczny		
Stopień ochrony	IP 40		
Temperatura pomieszczenia technicznego	Minimum +7°C		
*klasa A+ w przypadku zastosowaniu min. dwóch czujników jakości powietrza (CO2 lub higro)			

KARTA PRODUKTU (DANE TECHNICZNE ZGODNIE Z EKOPROJKTEM ROZPORZĄDZENIEM KE 1254/14)

Nazwa dostawcy	HG Hava Sp. z o.o.		
Identyfikator modelu	300V	400V	600V
Jednostkowe zużycie energii JZE [kWh/(m ² /rok)]	Strefa klimatyczna umiarkowana		
	-36,2	-34,5	-36,7
Klasa energetyczna*	A	A	A
Typ	SWNM dwukierunkowy, nawiewno-wywiewny		
Rodzaj napędu zainstalowany	Układ bezstopniowej regulacji prędkości		
Rodzaj układu odzysku ciepła	Przeponowy		
Sprawność cieplna odzysku ciepła [%]	86,4	80,4	83,4
Maksymalna wartość natężenia przepływu [m ³ /h]	325	400	600
Efektywny pobór mocy [kW]	0,095	0,115	0,144
JMW_int [W/m ³ /s]	752	739	617
Poziom mocy akustycznej [dB(A)]	54	55	56
Znamionowe natężenie przepływu [m ³ /s]	0,063	0,078	0,117
Prędkość czołowa [m/s]	3,1	3,9	3,7
Znamionowe ciśnienie zewnętrzne [Pa]	50	50	50
Jednostkowy pobór mocy JPM [W/(m ³ /h)]	0,292	0,288	0,240
Suma spadków części pełniących funkcje wentylacyjne [Pa]	160	165	218
Czynnik rodzaju sterowania CRS i typ sterowania	0,95; sterowanie czasowe		
Deklarowane współczynniki maksymalnych wewnętrznych i zewnętrznych przecieków	Maks. 2%		

powietrza [%]			
Klasa efektywności energetycznej filtrów	klasa C		
Wizualne ostrzeżenie o konieczności wymiany filtra	Komunikat sterownika na panelu pomieszczeniowym		
Adres strony internetowej z instrukcjami montażu/demontażu	https://hghava.com		
Roczne zużycie energii elektrycznej RZE [kWh/rok]	Strefa klimatyczna umiarkowana		
	375,5	370,0	316,3
Roczne oszczędności w ogrzewaniu ROO [kWh/rok]	2633,2	2451,7	2542,4

*klasa A+ w przypadku zastosowaniu min. dwóch czujników jakości powietrza (CO2 lub higo)

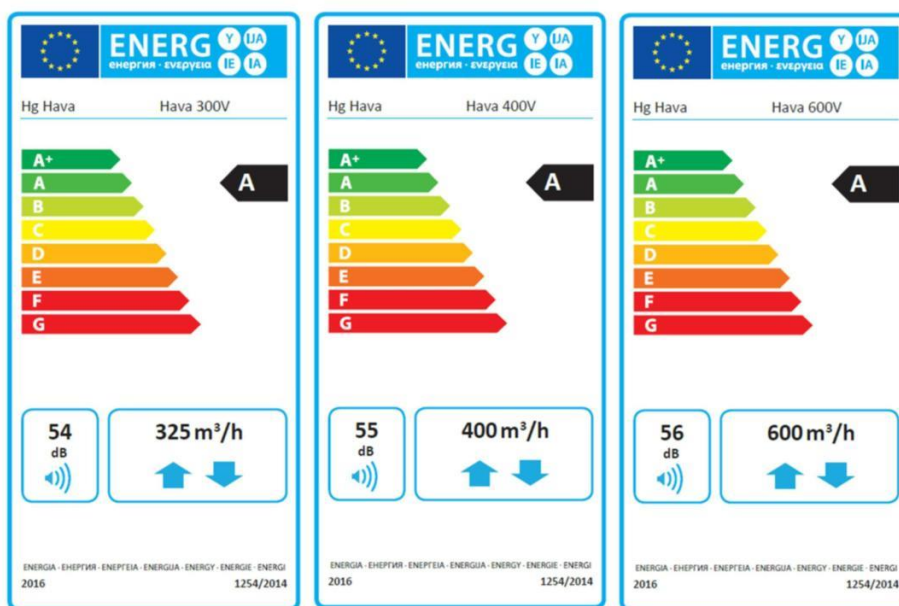

Charakterystyka central

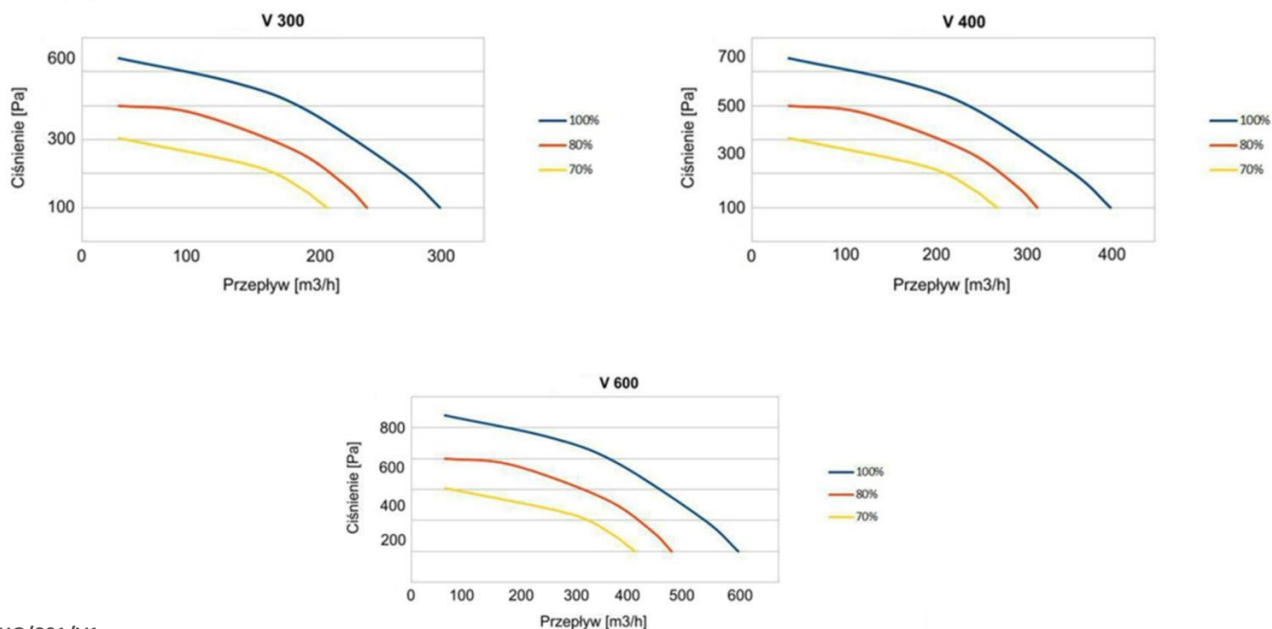

4. BUDOWA I ZASADA DZIAŁANIA REKUPERATORA

Z nagrzanego powietrza, w którym znajdują się zanieczyszczenia oraz dwutlenek węgla, ciepło jest częściowo odzyskiwane i wykorzystywane do ponownego ogrzewania pomieszczenia. Jednocześnie napływa do niego świeży strumień z zewnątrz. Taki obieg pozwala utrzymać wysoką jakość powietrza w pomieszczeniach i jednocześnie redukuje utratę ciepła, co przekłada się na niższe koszty ogrzewania. Ponadto powietrze zostaje oczyszczone z alergenów oraz kurzu, dzięki czemu nie ma potrzeby wietrzenia pomieszczeń. To duża zaleta w okresie zimowym i letnim, w którym często panuje duże stężenie smogu, a otwieranie okien grozi przedostaniem się zanieczyszczeń do wewnątrz.

Urządzenie posiada 4 wbudowane króćce, które służą do podłączenia kanałów wentylacyjnych. Takie rozwiązanie zapewnia płynny przepływ powietrza i optymalną wydajność instalacji. Do urządzenia są podłączone 4 kanały:

1. Czerpnia - przez który do rekuperatora doprowadzane jest świeże powietrze z zewnątrz pomieszczenia
2. Wyrzutnia - przez który następuje odprowadzenie powietrza na zewnątrz budynku z rekuperatora
3. Nawiew do pomieszczeń - przez ten kanał nagrzane i oczyszczone powietrze jest wprowadzane z rekuperatora do wewnątrz pomieszczenia
4. Wyciąg z pomieszczeń - „zużyte” powietrze z wysoką zawartością dwutlenku węgla i niskim stężeniem tlenu jest odprowadzane z pomieszczeń do rekuperatora.

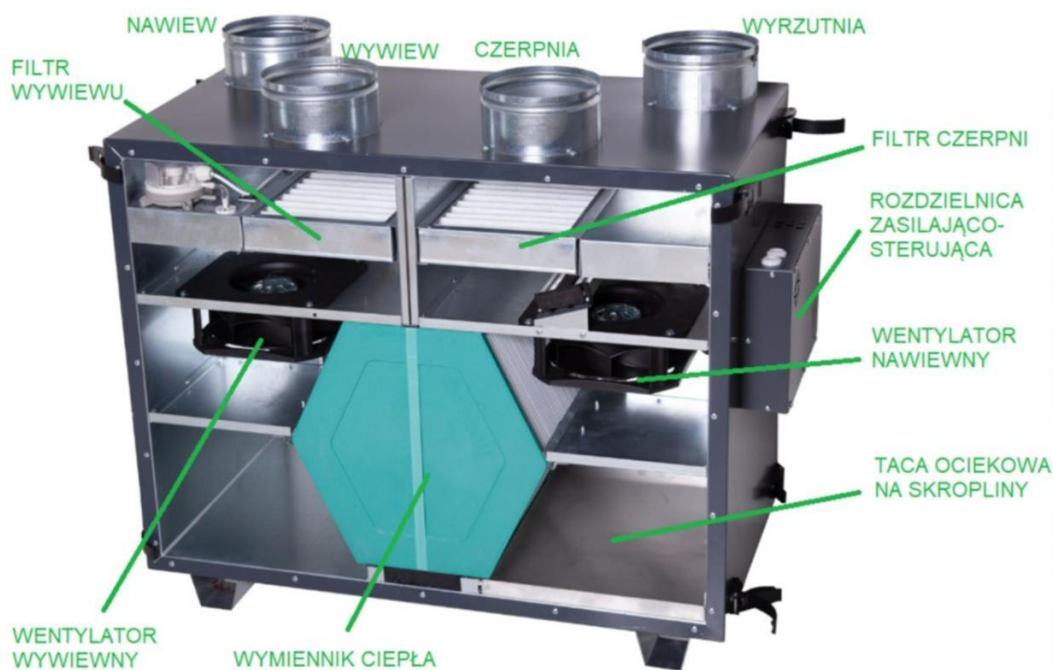

Obudowa

Obudowa rekuperatora składa się z obudowy zewnętrznej i z wewnętrznej z blachy ocynkowanej. Pomiędzy nimi znajduje się warstwa izolacji, skutecznie separująca wnętrze centrali od parametrów powietrza w pomieszczeniu.

Wymiennik

We wnętrzu centrali znajduje się wymiennik ciepła wysokiej jakości (odzysk ciepła do 95%). Urządzenie na czerpni i wywiewie zabezpieczono filtrami, aby uniknąć zabrudzenia wewnątrz. Po stronie wywiewu zamontowano również tacę ociekową na skropliny wraz z króćcem odpływowym.

Wentylatory

Centralę wyposażono w energooszczędne wentylatory z silnikami komutowanymi elektronicznie (EC) o wysokiej sprawności. Cały rekuperator, a w tym wymiennik i wentylatory, spełniają wymogi dyrektywy Ekoprojekt na rok 2018 (ErP 2018).

By-pass – obejście odzysku ciepła

Urządzenie zawiera szczelne, 100% obejście odzysku ciepła. Oznacza to pełne obejście wymiennika na nawiewie - zamknięcie kanału powietrza przechodzącego przez wymiennik w momencie otwarcia by-passu. Kłapa by-passu jest napędzana silownikiem obrotowym.

Układ zasilania i sterowania

Układ sterujący wraz z przyłączem elektrycznym zabudowano w bocznej części centrali, na zewnątrz urządzenia. Połączenie z panelem operatorskim realizowane jest poprzez przewód sterujący. Układ sterujący umożliwia wyregulowanie pracy urządzenia zgodnie z zapotrzebowaniem użytkowników. Układ obsługuje również dodatkowe urządzenia zewnętrzne, np. przepustnicę gruntowego wymiennika ciepła (GWC), dodatkową nagrzewnicę lub chłodnicę powietrza oraz pozwala na współpracę z systemem zarządzania budynkiem (ang. BMS). Sterowanie urządzeniem może odbywać się również poprzez aplikację mobilną bądź poprzez Internet (opcjonalnie).

5. WYMIARY

HAVA 300V I HAVA 400V

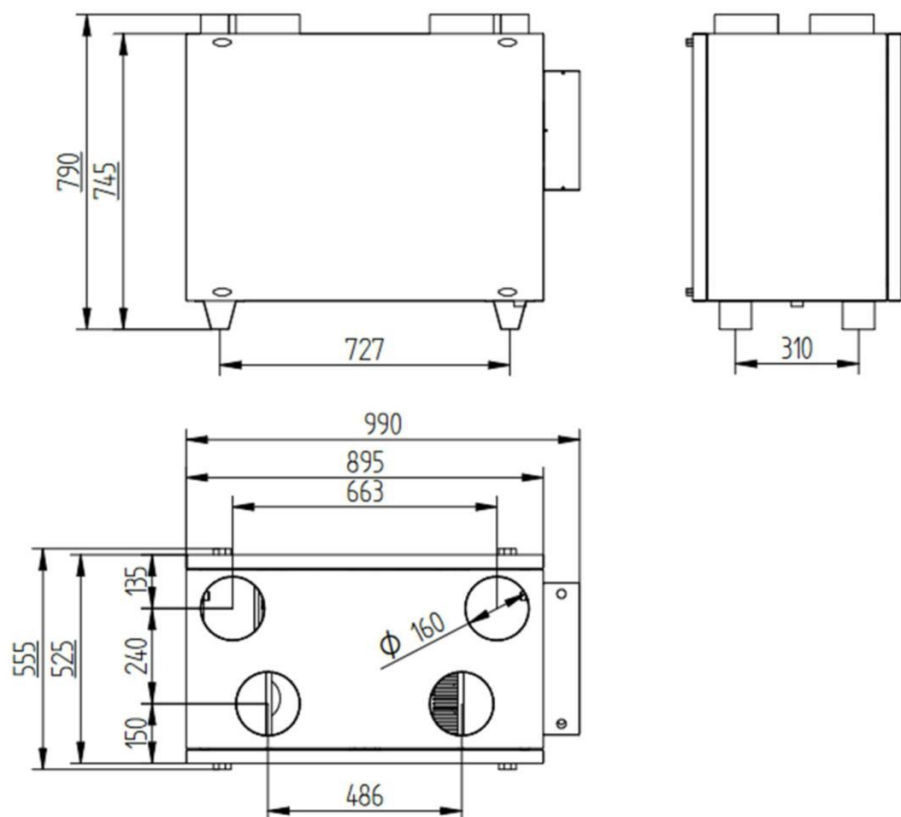

HAVA 600V

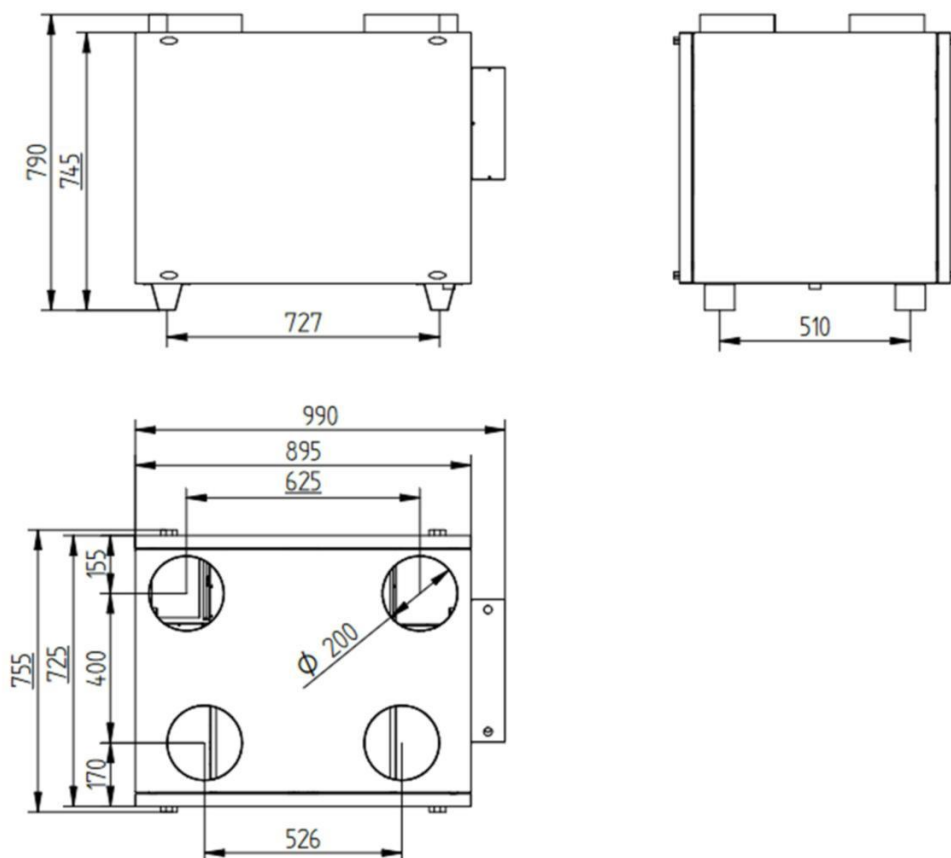

OPIS KRÓCÓW URZĄDZENIA

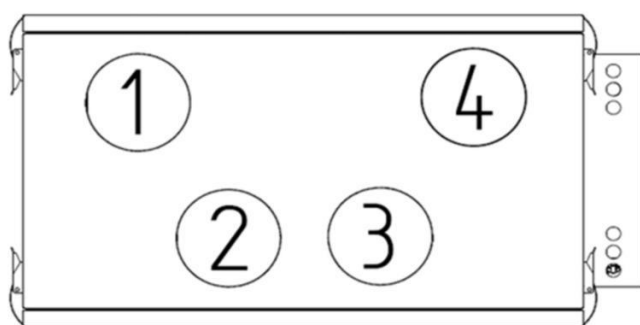

Opis króćców:

1. Nawiew do pomieszczeń
2. Wywiew z pomieszczeń
3. Czerpnia
4. Wyrzutnia na zewnątrz

6. TRANSPORT I PRZECHOWYWANIE

Urządzenie należy przechowywać w opakowaniu fabrycznym w temperaturze powyżej +7°C i wilgotności względnej nie większej niż 80%. Obecność w powietrzu oparów i domieszek o właściwościach korodujących i uszkadzających izolację oraz szczelność połączeń jest niedopuszczalna. Podczas załadunku i rozładunku należy korzystać z odpowiednich podnośników, aby zapobiec ewentualnym uszkodzeniom urządzenia. Transport urządzenia jest dozwolony tylko w pozycji roboczej. Podczas załadunku i rozładunku należy zabezpieczyć urządzenie przed wstrząsami i uderzeniami. Jeśli transport i magazynowanie urządzenia odbywał się w niskiej lub ujemnej temperaturze zaleca się, aby uruchomienie urządzenia nastąpiło nie wcześniej niż po 3-4 godzinach przebywania w warunkach roboczych.

7. MONTAŻ URZĄDZENIA

Rekuperator przeznaczony jest do pracy w pomieszczeniu technicznym wewnątrz budynku, nieprzeznaczonym do stałego przebywania ludzi. Temperatura w pomieszczeniu nie powinna spadać poniżej 7°C w ciągu całego roku. Urządzenie nie może być posadowione w pomieszczeniu o wysokiej wilgotności względnej powietrza. Zaleca się umiejscowienie urządzenia w pomieszczeniu ogrzewanym. W pomieszczeniu należy zapewnić możliwość przyłączenia urządzenia do jednofazowej instalacji elektrycznej 230V 50 Hz, instalacji kanalizacyjnej celem odprowadzenia kondensatu oraz zapewnić swobodny dostęp do urządzenia celem zdemontowania płyty rewizyjnej i wymiany filtrów.

Z uwagi na konieczność zapewnienia odpływu skroplin, urządzenie powinno być ustawione tak, aby możliwe było zamontowanie syfonu wodnego. Otwór pod króciec odpływowy znajduje się w dolnej części centrali. Połączyć króciec z kanalizacją za pomocą syfonu (do nabycia osobno). Syfon powinien być stale napełniony wodą. Kąt nachylenia rur odprowadzających powinien wynosić co najmniej 3°.

Brak właściwego zasyfonowania odpływu kondensatu z urządzenia, będzie powodował zasysanie powietrza z kanalizacji oraz uniemożliwi prawidłowy odpływ kondensatu z rekuperatora. Może to doprowadzić do przepełnienia tacy ociekowej i uszkodzenia urządzenia.

Centrale wentylacyjne można zamontować na ścianie lub podłodze na konstrukcji zapewniającej właściwy udźwig oraz równomierne podparcie rekuperatora (ewentualnie z pochyleniem około 2° w kierunku boku urządzenia, przy którym znajduje się odpływ kondensatu z tacy ociekowej. Zapewni to prawidłowy odpływ kondensatu z centrali. **Pochylenie w przeciwnym kierunku jest zabronione i może skutkować zalaniem urządzenia oraz pomieszczenia, w którym znajduje się centrala).**

W nóżkach urządzenia znajdują się otwory montażowe pozwalające na zainstalowanie urządzenia na naściennych konsoli montażowej (konsola nie znajduje się w zestawie). Konsolę (wsporniki ściennie) należy dobrać stosownie do obciążenia oraz wymiarów urządzenia. Mocowanie do ścian należy dobrać stosownie do materiału, z którego wykonano ścianę oraz do obciążenia. Centralę do wsporników należy zamocować za pomocą śrub o wielkości gwintu min. M10 oraz klasie wytrzymałości 6.8.

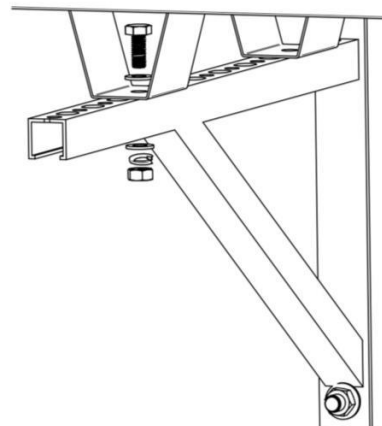
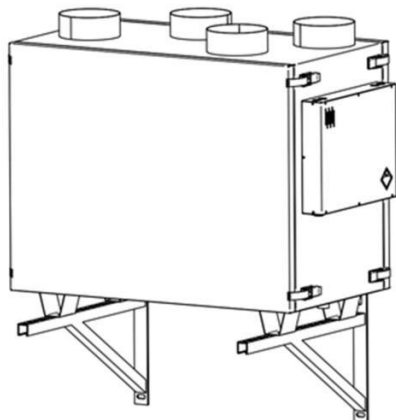

Dostęp dla obsługi serwisowej i wymiany filtrów znajduje się od strony panelu przedniego. W czasie montażu panel serwisowy można ustawić zarówno z lewej jak i z prawej strony central.

Od strony obsługowej należy zapewnić wolną przestrzeń o szerokości umożliwiającej otwarcie wszystkich klap inspekcyjnych oraz przeprowadzenie normalnych czynności eksploatacyjnych. Instalacje hydrauliczne, elektryczne itp. muszą być usytuowane tak, aby nie utrudniały dostępu do rekuperatora.

Panel sterujący powinien zainstalować wyszkolony instalator. Panel sterujący przeznaczony jest do montażu ściennego, wewnątrz pomieszczeń. Panel należy zamontować na wysokości umożliwiającej wygodną obsługę, typowo 1,5 m nad posadzką. Bez dodatkowych zabezpieczeń przeciwprzepięciowych i wzmacniających, sygnał komunikacji jest zapewniona na odległości do 100m od urządzenia. Przewód może być zagłębiony w ścianie lub może przebiegać po jej powierzchni. Należy unikać krzyżowania przewodu razem z kablami sieci elektrycznej budynku. Przewód nie powinien przebiegać w pobliżu urządzeń emitujących silne pole elektromagnetyczne. Panelu nie używać w warunkach wystąpienia kondensacji pary wodnej i chronić od wody. W celu zmniejszenia zakłóceń pomiaru temperatury przez panel, należy unikać miejsc silnie nasłonecznionych, o słabej cyrkulacji powietrza, blisko urządzeń grzewczych, bezpośrednio przy drzwiach i oknach (typowo min. 200mm od krawędzi drzwi).

Instrukcja sterownika znajduje się w odrębnym opracowaniu dołączonym do urządzenia.

8. EKSPLOATACJA URZĄDZENIA

Urządzenie należy poddać okresowej kontroli i czyszczeniu:

- filtry kontrola/wymiana - co 3 miesiące,
- wymiennik przeciwprądowy - kontrola/czyszczenie - raz na pół roku, (patrz poniżej)
- nagrzewnica elektryczna (opcja) - raz na 4 miesiące.

Procedura czyszczenia i dezynfekcji wymiennika:

- Wyciągnąć wymiennik pociągając za uchwyt – pasek. Należy zachować ostrożność, aby nie uszkodzić wymiennika. Umieścić wymiennik w odpowiednim naczyniu (np. wannie, brodziku, pojemniku)
- Opłukać wymiennik ze wszystkich stron czystą zimną wodą
- Wypełnić dno naczynia słabym roztworem mydła. Następnie przy użyciu kubka lub podobnego naczynia należy przelewać roztwór poprzez wloty wymiennika, z każdej otwartej strony. Wyczyścić wloty powietrza i obudowę przy użyciu miękkiej szczotki (np. pędzel)
- W przypadku dezynfekcji – użyć roztworu podchlorynu sodu 1% (zamiast roztworu mydła), zachowując zasady bezpiecznego użytkowania, zgodnie z instrukcją na etykiecie preparatu. Roztwór podchlorynu sodu jest substancją silnie żrącą. Czynności przy dezynfekcji są podobne jak przy myciu wymiennika roztworem z mydła.

- Dokładnie opłukać wymiennik ze wszystkich stron przy użyciu czystej zimnej wody. Osuszyć obudowę czystą, jałową, suchą ściereczką. Należy wycierać jedynie obudowę, nie wolno wycierać lamel wymiennika!
- Pozostawić wymiennik do wyschnięcia przez co najmniej jeden dzień w pomieszczeniu o dobrym przepływie powietrza przed włożeniem go z powrotem do urządzenia. W czasie schnięcia wymiennik powinien być wielokrotnie obracany, aby zapewnić całkowite odpłynięcie wody z wnętrza wymiennika
- Umieścić wymiennik z powrotem w urządzeniu

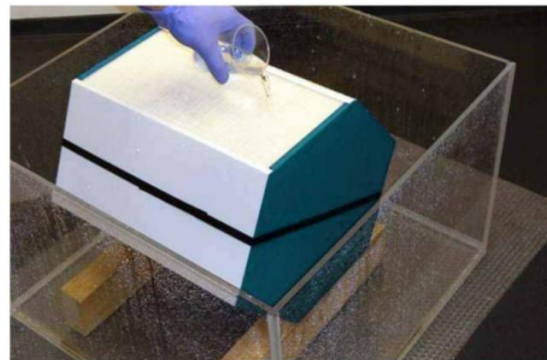

9. DEMONTAŻ I UTYLIZACJA

Demontaż urządzenia musi zostać przeprowadzony przez wykwalifikowany personel, zgodnie z obowiązującymi przepisami bezpieczeństwa.

Utylizacja urządzenia musi być przeprowadzona przez wyspecjalizowane jednostki. Wszystkie zastosowane materiały muszą zostać zutylicowane bądź odzyskane zgodnie z obowiązującymi przepisami. Urządzenia wykonano z tworzyw sztucznych, gumy, metali (stal, aluminium, miedź, itp.). Metale te nadają się do ponownego przetworzenia (recykling).

Ponadto urządzenie wyposażono w wentylatory z silnikami z magnesami trwałymi oraz elementy elektroniczne. Po zakończeniu okresu eksploatacji podzespoły te należy zdemontować przy pomocy ogólnodostępnych narzędzi takich jak wkrętaki płaski i krzyżowy, zestaw kluczy płaskich 6-22mm.

Po demontażu elementy te należy umieścić w kontenerach przeznaczonych do odpadów typu WEEE (Waste Electrical & Electronic Equipment) zgodnie z Dyrektywą 2012/19/EU. Pozostałe elementy obudowy i podzespołów centrali należy posegregować wg rodzaju materiału (metal, tworzywo sztuczne, inne) oraz umieścić w kontenerach przeznaczonych na odpady tego typu.



10. GWARANCJA, KARTA GWARANCYJNA, KARTA ZGŁOSZENIA AWARII

Gwarancja obowiązuje na terenie Rzeczypospolitej Polskiej. Firma HG Hava Sp. z o.o. zapewnia serwis gwarancyjny i pogwarancyjny urządzenia. Gwarancja obejmuje bezpłatną naprawę w okresie 24 miesiące od daty zakupu. Gwarant zobowiązuje się do rozpatrzenia reklamacji w terminie 14 dni kalendarzowych od daty złożenia karty.

KARTA GWARANCYJNA

Nr gwarancji/Warranty no:

Data sprzedaży/Date of sale:

Nr Faktury/Invoice no:

Pieczętka/Stamp/Печать

Dane użytkownika/Users data/Данные пользователя

Adres/Address/Адресс

Adres instalacji/Installation Address/Адресс инсталляции

Osoba kontaktowa/Contact person/Контактное лицо

Telefon kontaktowy/Contact telephone/Телефон

Dane urządzenia/Devices' information/Данные об устройстве

Typ urządzenia /Type of device/Тип устройства

Nr seryjny /Serial number/Серийный №

Szczegółowe warunki gwarancji produktów

Zakres i zasięg terytorialny gwarancji:

Firma Hg Hava Sp z o.o. zapewnia sprawne działanie urządzenia zgodnie z warunkami techniczno-eksploatacyjnymi dołączonymi do gwarancji. Gwarancją objęte są wady konstrukcyjne oraz wady materiałowe urządzeń.

Gwarancja obejmuje bezpłatną naprawę urządzenia w okresie:

- 2 lata od daty zakupu

Roszczenia wynikające z gwarancji powstają z dniem zakupu urządzenia, wygasają natomiast z upływem ostatniego dnia terminu gwarancji na dany produkt, liczonych od dnia zakupu, o których mowa powyżej w odniesieniu do konkretnych produktów.

Niniejsza gwarancja nie wyłącza, nie ogranicza, ani nie zawieszają uprawnień kupującego wynikających z niezgodności towaru z umową.

Włączenia:

Gwarancja nie obejmuje wad powstałych w wyniku:

- działania sił mechanicznych,

- zanieczyszczeń,
- przeróbek,
- zmian konstrukcyjnych,
- czynności związanych z konserwacją i czyszczeniem urządzenia,
- wypadków,
- klęsk żywiołowych,
- działania czynników chemicznych,
- działania czynników atmosferycznych (odbarwienia, itp.),
- niewłaściwego przechowywania,
- nieautoryzowanych napraw,
- transportu za pośrednictwem firmy spedycyjnej lub poczty,
- niepoprawnej instalacji urządzenia,
- niepoprawnej eksploatacji urządzenia (patrz warunki techniczno - eksploatacyjne).

Gwarancja nie obejmuje również:

- części, które ulegają zużyciu podczas normalnej eksploatacji urządzenia,
- czynności, jakie wykonywane są zgodnie z wytycznymi zawartymi w DTR w zakresie przeglądów i normalnej eksploatacji,
- strat, które spowodowane zostały koniecznymi postojami urządzenia w okresie oczekiwania na naprawę gwarancyjną. Dotyczy to również strat majątkowych, tj. strat pośrednich i bezpośrednich
- instalacji urządzenia, okablowania itp.

Roszczenia gwarancyjne zostają wtedy odrzucone.

Ponadto gwarancja nie obejmuje roszczeń z tytułu błędnych założeń projektowych - powstałych podczas doboru parametrów technicznych przez nabywców czy podwykonawcę. W sytuacji, gdy po przyjeździe serwisant stwierdzi, że przyjazd był całkowicie nieuzasadniony, a naprawa polega tylko i wyłącznie na wykonaniu czynności konserwacyjnych, reklamacja nie zostanie uwzględniona. Wszystkie koszty związane z przyjazdem poniesie Zgłaszający.

Realizacja praw klienta następuje poprzez:

- naprawę lub bezpłatną wymianę części uznanych przez Hg Hava Sp z o.o. za wadliwe,
- usunięcie innych wad tkwiących w urządzeniu.

Pojęcie „naprawa” nie obejmuje czynności przewidzianych w instrukcji obsługi (konserwacja, czyszczenie), do których zobowiązany jest użytkownik we własnym zakresie lub za pośrednictwem autoryzowanego serwisu Hg Hava Sp z o.o.

Usterki, które wystąpiły w okresie gwarancji usuwane będą w możliwie jak najkrótszym terminie, nie przekraczającym jednak 21 dni od daty zgłoszenia produktu.

Reklamowany produkt zostanie wymieniony na nowy wtedy:

- gdy firma Hg Hava Sp z o.o. stwierdzi, że usunięcie wady jest niemożliwe lub koszty usunięcia wady w ocenie Hg Hava Sp z o.o. są zbyt wysokie, Jeżeli dane urządzenie nie jest osiągalne, to może być wydane Klientowi nowe o zbliżonych gabarytach i parametrach technicznych.

Gwarancja nie ulega również przedłużeniu w sytuacji dokonywania w urządzeniu napraw.

Karta gwarancyjna jest ważna, gdy:

- została poprawnie wypełniona,
- przedstawiana jest łącznie z paragonem lub kopią faktury (dowód zakupu),

Warunkiem trwania gwarancji i rozpatrywania roszczeń gwarancyjnych odnośnie produktów marki Hg Hava Sp z o.o. jest przeprowadzenie uruchomienia urządzenia przez uprawniony do tego autoryzowany serwis, posiadający odpowiedni certyfikat (wydany przez Hg Hava Sp z o.o.). Nabywca ma obowiązek dokonywania comiesięcznych kontroli, które przewidują: sprawdzenie stanu zabrudzenia wentylatora, nagrzewnicy oraz filtrów (i ewentualnej ich wymiany), oraz ogólnego stanu urządzenia.

Dla prawidłowej eksploatacji urządzenia konieczne są minimum 2 przeglądy i konserwacje na rok kalendarzowy w okresie trwania gwarancji dokonane przez upoważnioną, autoryzowaną przez Producenta daną jednostkę serwisową. Chęć przeglądu zgłasza Klient. Koszt przeglądu ponosi Klient. Przeglądy i konserwacje muszą zostać odnotowane w Karcie Przeglądów Konserwacyjnych Urządzenia oraz na żądanie mają być dostępne pełne protokoły przeprowadzonych przeglądów i konserwacji.

Reklamowany produkt powinien:

- posiadać załączoną, kompletną i poprawnie wypełnioną kartę gwarancyjną oraz kompletne dokumenty z pierwszego uruchomienia.
- Reklamacja powinna zostać zgłoszona do firmy Hg Hava Sp z o.o. bądź Autoryzowanego Serwisu, Reklamacja musi być na piśmie, na poprawnie wypełnionej Karcie Zgłoszenia Awarii i zawierać następujące informacje:
- dokładny adres miejsca, w którym przebiegała eksploatacja urządzenia,

- rodzaj stwierdzonego uszkodzenia, objawy nieprawidłowej pracy oraz jeżeli jest to możliwe numer fabryczny urządzenia wraz z nazwą uszkodzonego elementu.

Gwarant wymaga od Użytkownika wolnych dróg transportowych oraz zastrzega prawo do swobodnego dostępu do urządzeń. Użytkownik ma obowiązek zapewnienia odpowiednich urządzeń transportowych i wysokościowych, gdy urządzenia, które objęte są warunkami gwarancyjnymi zamontowane są pod sufitami podwieszanymi bądź na znacznych wysokościach.

Koszty gwarancji:

- Koszty dostarczenia urządzenia do serwisu, konsultanta lub producenta ponosi osoba korzystająca z uprawnień gwarancyjnych.
- Koszty naprawy w trakcie trwania okresu gwarancyjnego w pełni ponosi firma Hg Hava Sp z o.o.
- W przypadku odrzucenia roszczenia gwarancyjnego przez firmę Hg Hava Sp z o.o., koszty związane z przyjęciem zlecenia będą sędowane na klienta.
- W przypadku odrzucenia roszczenia gwarancyjnego przez firmę Hg Hava Sp z o.o., reklamowany produkt odesłany zostaje do miejsca nadania na koszt adresata.
- W przypadku nieuregulowania płatności za wcześniej wykonywaną usługę, Gwarant ma prawo odmówić wykonania czynności gwarancyjnych bądź danej usługi.

O sposobie usunięcia wad lub usterek decyduje firma Hg Hava Sp z o.o.

Decyzję firmy Hg Hava Sp z o.o. podjętą co do roszczeń gwarancyjnych uważa się za decyzję ostateczną. Jeżeli wynikną jakiegokolwiek sprawy sporne dotyczące czynności gwarancyjnych, to będą one rozstrzygane przez sąd właściwy dla siedziby Gwaranta.

Firma Hg Hava Sp z o.o. może uchylić się od dotrzymania terminów napraw wtedy, gdy procesy zachodzące w firmie Hg Hava Sp z o.o. zostaną zakłócone np. klęskami żywiołowymi czy niepokojami społecznymi lub innymi czynnikami mogącymi mieć wpływ na realizację reklamacji w terminie lub, jeżeli z uwagi na brak dostępności podzespołów, wada w terminie zastrzeżonym gwarancja nie może zostać usunięta.

Hg Hava Sp z o.o. rezerwuje sobie prawo do wprowadzania zmian uznanych przezeń za przydatne w odniesieniu do produkowanych wyrobów, bez zmiany ich podstawowych charakterystyk w sposób znaczący.

KARTA ZGŁOSZENIA AWARII

 Nr reklamacji.....		Data zgłoszenia.....
DANE FIRMY ZGŁASZAJĄCEJ (nazwa firmy, adres, telefon)		OBIEKT / MIEJSCE INSTALACJI (nazwa firmy, adres, telefon)
Dane urządzenia Data sprzedaży		
Numer seryjny		
Nazwa		
Numer rozdzielnic		
Uruchomienie Firma uruchamiająca		
Data uruchomienia		
DOKŁADNY OPIS NIEPRAWIDŁOWEJ PRACY URZĄDZENIA		
1) Koszt wykonanej usługi będzie ustalony na podstawie cennika obowiązującego w autoryzowanym Serwisie Hg Hava Sp .o.o. 2) W sytuacji, gdy po przyjeździe Serwisant stwierdzi, że przyjazd był nieuzasadniony, reklamacja nie zostanie uwzględniona. Wszystkie koszty związane z przyjazdem, obliczone według stawek obowiązujących w Autoryzowanym Serwisie HgHavaSpzo.o.poniesie zgłaszający.		
Uwagi:		Data i Podpis zgłaszającego

11. PROTOKÓŁ URUCHOMIENIA URZĄDZENIA

Protokół uruchomienia urządzenia/Start-up report/Акт запуска установки

Oświadczam, że urządzenie działa poprawnie i jest przygotowane do eksploatacji.

I confirm that the device is working property and is ready for maintenance.

Заявляю, что устройство работает правильно и является подготовленным к эксплуатации.

Typ urządzenia/Model of device/Вид устройства

Nr seryjny/Device serial no/Серийный №

Pobór prądu przez silnik/Power consumption/Потребление энергии двигателем

Uwagi/Remarks/Замечания

Data uruchomienia/Date of start-up/Дата наладки

Osoba prowadząca uruchomienie/Start up technician/Лицо осуществляющее наладку

Pieczętka i podpis/Stamp and signature/Печать и подпись

Poświadczenie odbioru i uruchomienia urządzenia Connection and start up confirmation/Акт приёма и запуска устройства

Instalację, montaż oraz uruchomienie urządzenia przyjmuję bez zastrzeżeń. Zostałem/am zapoznany/a z zasadami działania urządzenia oraz z warunkami gwarancji

Installation and start up of the device I accept with no remarks. I was informed about warranty conditions and the devices maintenance.

Инсталляцию, монтаж, а также наладку устройства принимаю безоговорочно. Я ознакомлен с условиями работы устройства и условиями гарантии.

Data / podpis użytkownika

Date / users signature

Дата/ подпись пользователя

Uwagi/Remarks/Замечания

Adnotacje o przebiegu napraw/Service Job report/Отметки о проведенных ремонтах

Data/Date/Дата	Nr zlecenie/Opis / Service Job no./description/ № заказа/описание	Podpis instalatora/Technician signature/Подпись инсталатора

Karta przeglądów i konserwacji urządzenia
 Maintenance and service card
 Карта обзоров и консерваций устройства

Lp No. №	Data Przeglądu/ Date of service/ Дата осмотра	Nr karty Serwisowej/ No. of service technician/ № сервисной карты	Osoba przeprowadzająca przegląd/Name of service technician/ Лицо осуществляющее обзор	Uwagi/ Remarks/ Замечания	Pieczałka i podpis/ Signature and stamp/ Печать и подпись

12. DEKLARACJA ZGODNOŚCI

DEKLARACJA ZGODNOŚCI WE



HG HAVA Sp. z o. o.
Ul. Kontkiewicza 1c, 42-209 Częstochowa

DEKLARUJE
z pełną odpowiedzialnością, że wyrób:

HAVA 300 mini, Hava 300V, Hava 400V, Hava 600V, Hava 400P, Hava 600P, Hava 900P
marka

HG Hava

nazwa, typ lub/i model

został zaprojektowany, wyprodukowany i wprowadzony na rynek zgodnie z następującymi dyrektywami:

- Dyrektywa maszynowa „MD” 2006/42/WE

i niżej wymienionymi normami zharmonizowanymi:

PN-EN ISO 12100:2012	- Bezpieczeństwo maszyn - Ogólne zasady projektowania -- Ocena ryzyka i zmniejszanie ryzyka
PN-EN ISO 13857:2010	- Bezpieczeństwo maszyn - Odległości bezpieczeństwa uniemożliwiające sięganie kończynami górnymi i dolnymi do stref niebezpiecznych
PN-EN 349+A1:2010	- Bezpieczeństwo maszyn - Minimalne odstępstwa zapobiegające zgnieceniu części ciała człowieka
PN-EN 614-1+A1:2009	- Bezpieczeństwo maszyn - Ergonomiczne zasady projektowania - Część 1: Terminologia i zasady ogólne
PN-EN ISO 14120:2016-03	- Bezpieczeństwo maszyn - Osłony - Ogólne wymagania dotyczące projektowania i budowy osłon stałych i ruchomych

Nazwisko i adres osoby przygotowującej dokumentację techniczną:

Artur Halusiak HG HAVA Sp. z o. o.
Ul. Kontkiewicza 1c, 42-209 Częstochowa

Częstochowa, 01.02.2021

(miejsce i data wystawienia)
(place and date of issue)

(imię, nazwisko i podpis osoby upoważnionej)
(name and signature authorized person)

HG HAVA
SPÓŁKA Z OGRANICZONĄ ODPOWIEDZIALNOŚCIĄ
42-209 Częstochowa, ul. Kontkiewicza 1c
NIP: 949228712 REGON: 380080616
KRS: 0000730160